



# AQ GE CS 130 - 160 - 230

## Filtri industriali multicartucce

Filtri industriali multicartucce secondo le modalità stabilite dalla norma PED (direttiva 97/23 CE), relativa alla progettazione e fabbricazione di attrezzature in pressione.

Nel caso specifico:

- Pressione di progetto: 10 bar
- Pressione di collaudo (PED): 14,3 bar

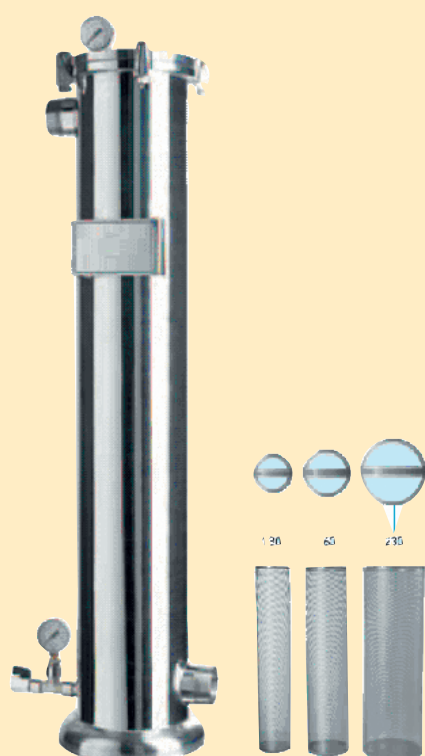

### INSTALLAZIONE

Sulla base di quanto stabilito dal Decreto n° 443 del 21 dicembre 1990, l'installazione di un'apparecchiatura per il trattamento delle acque potabili deve prevedere la presenza di un sistema di by-pass, automatico o manuale, tale da proteggere l'apparecchiatura stessa in caso di anomalia nel funzionamento.

Installare quindi un sistema di bypass a 3 valvole come da schema.

### CONDIZIONI DI IMPIEGO

- Pressione  
La pressione di esercizio non deve superare la pressione di progetto (10 bar) indicata sulla targa.
- Temperatura  
Non sono previsti particolari accorgimenti per fluidi che non superino i 50 °C.
- Perdite di carico  
Durante l'esercizio, le sostanze trattenute dalla cartuccia filtrante provocano un aumento delle perdite di carico, deducibile dai valori di pressione indicati sui manometri (in dotazione) posti in ingresso ed in uscita dal filtro.  
Per garantire sempre la massima efficacia di filtrazione, si consiglia di ripetere periodicamente, in base alla qualità del fluido da trattare, una corretta manutenzione del filtro.

### DATI TECNICI

	Portata nominale m <sup>3</sup> /h	Capacità filtrante µm	Raccordi IN/OUT	Interasse IN/OUT cm	Valvola di scarico-sfiato
AQ GE/CS 130	30	800	2"	720	1/2" - 1/8"
AQ GE/CS 160	50	800	2"	720	1/2" - 1/8"
AQ GE/CS 230	90	800	3"	760	1/2" - 1/8"

Portata massima min/max: 2.0/10.0 bar - Temperatura acqua min/max: 5/50°C

## SCHEMA DI INSTALLAZIONE FILTRI SERIE GE

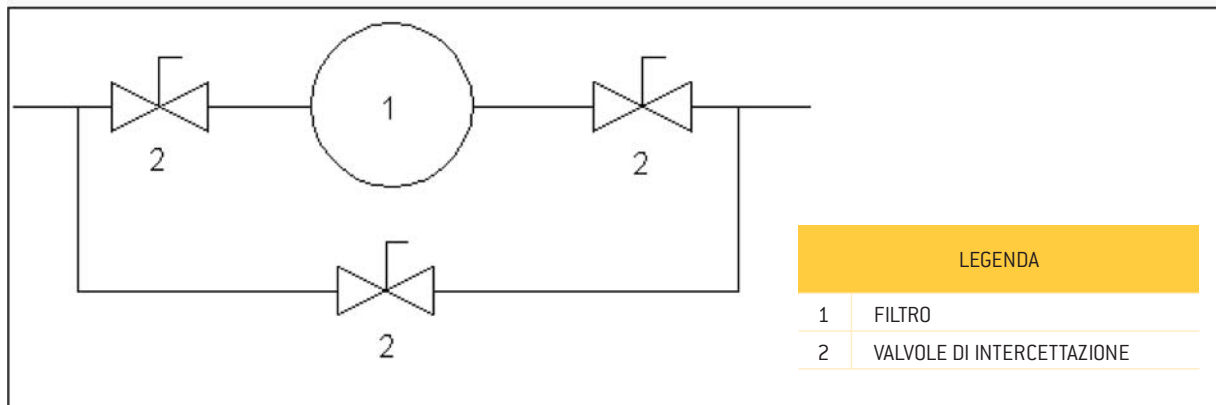

## DIMENSIONI

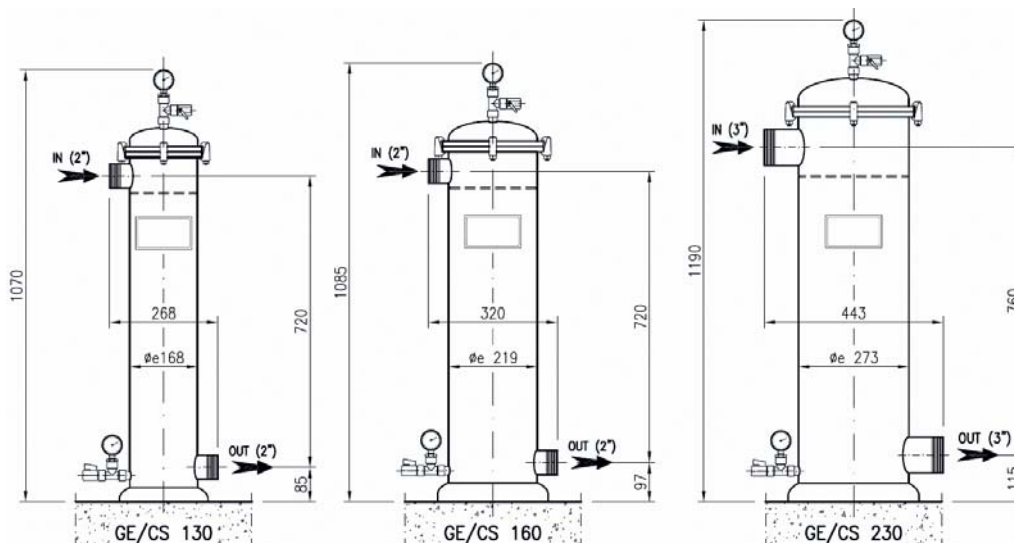

## SU RICHIESTA

- Collettore AISI 316 L.
- Predisposizione per acqua calda.

AQASOFT si riserva il diritto di apportare variazioni a quanto sopra senza darne esplicita menzione. Le foto ed i disegni in questo catalogo non sono impegnativi.